



BABEL

Solution professionnelle idéale pour une intégration élégante de l'eau dans tous les univers exigeants.

Trois versions disponibles dont deux avec capteurs infrarouge pour détection de la main ou du contenant.

Under-sink professional solution ideal for a perfect integration in all demanding environment.

Three versions available including two with infrared sensors with hand or container sensing



- + Robinet 3 distributions
- + Contrôle bactériologique de l'eau
- + Témoin de contrôle du système de désinfection ToBeSure®
- + Protection sanitaire avec traitement antibactérien en agion
- + Témoin d'usure du filtre à eau
- + Compatible avec le système anti-fuite Watersafe® (en option)
- + Dosage volumétrique (option)
- + **Système anti-fuite Watersafe® inclus**

VERSIONS DISPONIBLES

- > Eau froide, tempérée & gazeuse (EF-ET-EG)
- > Eau froide & gazeuse (EF-EG) avec 2 capteurs infrarouge (détection main)
- > Eau froide (EF) avec 1 capteur infrarouge (détection contenant)

RÉFRIGÉRATION GROUPE FROID

- > Compresseur hermétique
- > Gaz naturel R290
- > Température entrée d'eau : 15-20°C

CARROSSERIE

- > Revêtement en inox
- > Cotés en PMMA
- > Poids robinet : environ 12Kg

SÉCURITÉ ACTIVE

- > Système de désinfection UV ToBeSure® à basse consommation énergétique, d'une capacité de 20.000 litres d'eau purifiée
- > Contrôle de niveau du bac récupérateur avec sécurité de mise hors-service en cas de trop-plein
- > Contrôle du niveau d'usure du filtre

- + 3 distributions tap
- + Water microbiological purification
- + Indicator light for disinfection system replacement
- + Sanitary protection with agion antibacterial treatment
- + Indicator light for filter replacement
- + Compatible with Watersafe® system (in option)
- + Volumetric dispense (option)
- + **Watersafe® antileak system included**

AVAILABLE VERSIONS

- > Cold, ambient & sparkling water (EF-ET-EG)
- > Cold & sparkling water (EF-ET) with 2 infrared sensors (hand sensing)
- > Cold water (EF) with 1 infrared sensor (container sensing)

COOLING UNIT REFRIGERATION

- > Hermetic compressor
- > R290 natural gas
- > Water temperature inlet : 15-20°C

BODY

- > Inox coating
- > PMMA side panels
- > Tap weight : around 12 Kgs

SÉCURITÉ ACTIVE

- > ToBeSure® UV disinfection system low energy consumption, with 20.000 litres capacity of purified water
- > Drip-tray level control with indicator light and security that puts the cooler out of order in case of overflow
- > Filter replacement control with indicator light

BABEL en mm

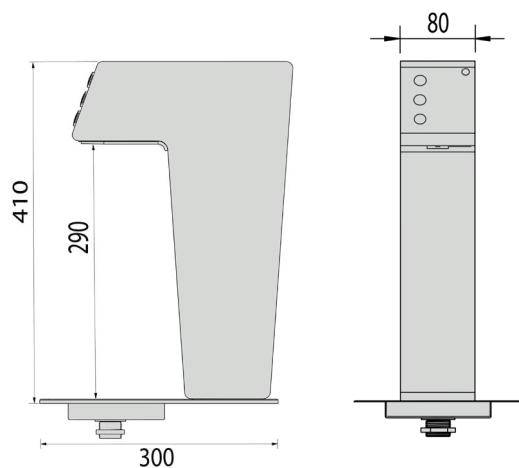

Version 2 distributions EF-EG avec 2 capteurs infrarouge (détection main)



Version 1 distribution EF avec 1 capteur infrarouge (détection contenant)